



## **BG série IONIS** **IONIS 8KM BG**

*BGOC-8000-M-2S-2MPPT*

### **Onduleur monophasé connecté au réseau**

*Manuel d'installation et d'utilisation*

## Contenu

1. Introduction.....	4
1.1 Description du produit .....	4
1.2 Emballage.....	5
1.3 Emballage optionnel.....	6
1.4 Stockage de l'onduleur .....	6
2. Consignes de sécurité.....	7
2.1 Symboles de sécurité .....	7
2.2 Instructions générales de sécurité .....	8
2.3 Avis d'utilisation.....	10
3. Vue d'ensemble .....	11
3.1 Affichage sur la face avant .....	11
3.2 Indicateur d'état LED.....	11
3.3 Clavier (en option).....	12
3.4 LCD (en option).....	12
4. Installation de l'appareil .....	13
4.1 Choix de l'emplacement de l'onduleur .....	13
4.2 Montage de l'onduleur .....	15
4.3 Connexions électriques .....	17
4.3.1 Connecter le côté PV de l'onduleur.....	17
4.3.2 Connexion de la sortie AC.....	20
4.3.3 Connexion à la terre externe .....	22
4.3.4 Max, dispositif de protection contre les surintensités (OCPD) .....	23
4.3.5 Connexion de surveillance de l'onduleur.....	24
4.3.6 Connexions CT (en option).....	25
4.3.7 Connexions au port DRED (en option).....	26
5. Démarrage et arrêt.....	27
5.1 Démarrage de l'onduleur .....	27
5.2 Arrêt de l'onduleur .....	27
6. Fonctionnement .....	28
6.1 Configuration - Réserve aux techniciens.....	29
6.1.1 Régler la date et l'heure .....	30
6.2 Inquiétude .....	30
6.3 Statistiques .....	30
7. L'entretien .....	31

8. Recherche de pannes .....	32
9. Specifications.....	36
Paramètres techniques de l'onduleur Tableau .....	36
10. Assurance de la qualité .....	38

# 1. Introduction

## 1.1 Description du produit

Les onduleurs monophasés de la série BOURGEOIS GLOBAL intègrent la fonction DRM et la fonction de contrôle de la puissance de reflux, ce qui pourrait répondre aux exigences du réseau intelligent.

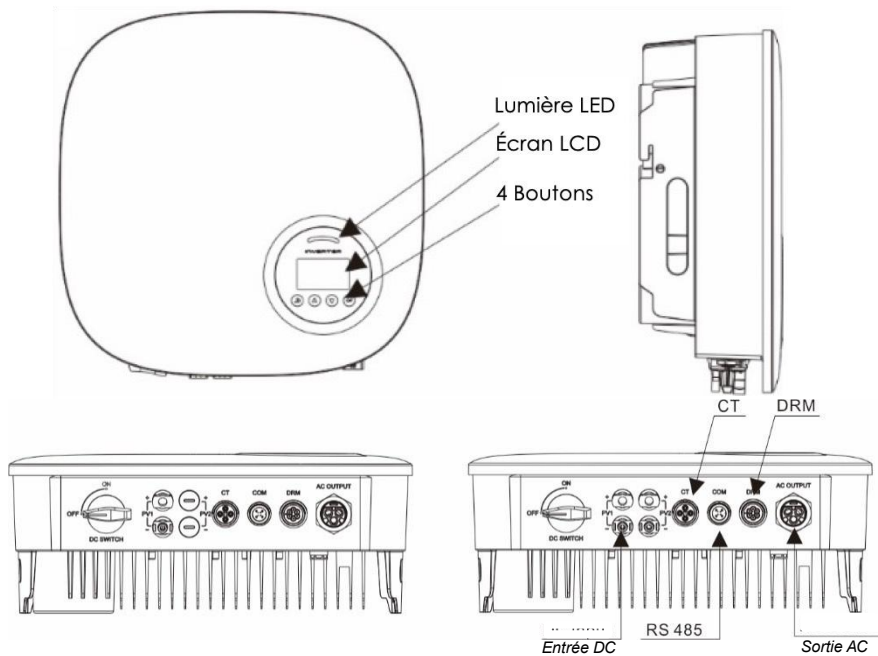
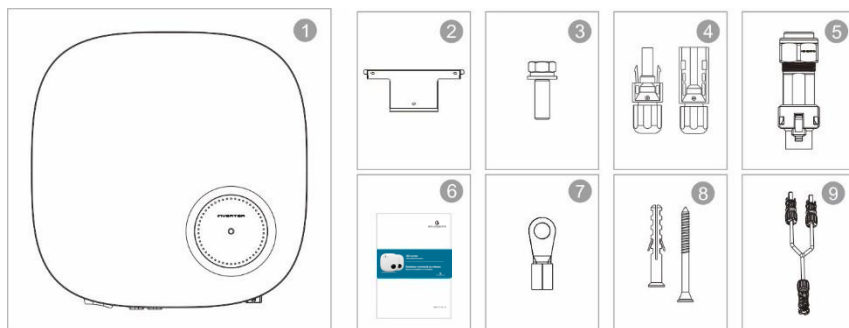

Figure 1.2a Vue de la face inférieure Figure 1.2b Vue de la face inférieure (autres)

Objet	Description	Classe DVC
1	PV1, PV2	DVC C
2	SORTIE AC	DVC C
3	DRM	DVC A
4	CT	DVC A
5	COM	DVC A

## 1.2 Emballage

Lorsque vous recevez l'onduleur, assurez-vous que toutes les pièces énumérées ci-dessous sont incluses :



Objet	Description	Modèle	Nombre
1	Onduleur photovoltaïque de couplage au réseau		1
2	Support mural/pôle		1
3	Vis de blocage		2
4	Connecteur DC		3
5	Connecteur AC		1
6	Manuel		1
7	Terminal OT		6
8	Vis autotaraudeuse et tuyau d'expansion		3/3
9	Y type Connecteur		2

## 1.3 Emballage optionnel

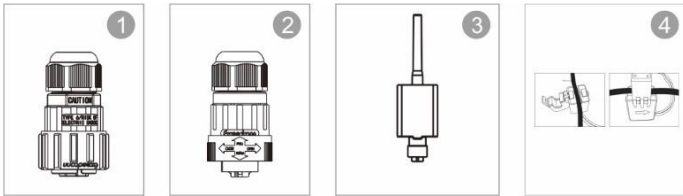

Objet	Description	Nombre
1	Connecteur DRM	1
2	Connecteur CT	1
3	Clé WiFi/GPRS	1
4	1xTC et câble com	1

## 1.4 Stockage de l'onduleur

Si l'on n'installe pas l'onduleur immédiatement, il faut le stocker correctement.

- Conservez l'onduleur dans son emballage d'origine.
- La température de stockage doit toujours être comprise entre  $-40^{\circ}\text{C}$  et  $+70^{\circ}\text{C}$ , et l'humidité relative de stockage doit toujours être comprise entre 0 et 95%, sans condensation.
- En cas de stockage par empilage, le nombre de couches d'empilage ne doit jamais dépasser la limite indiquée sur le côté extérieur de la caisse d'emballage.
- La caisse d'emballage doit être verticale.
- Si l'onduleur a été stocké pendant plus de six mois, le personnel qualifié doit le vérifier et le tester soigneusement avant de l'utiliser.

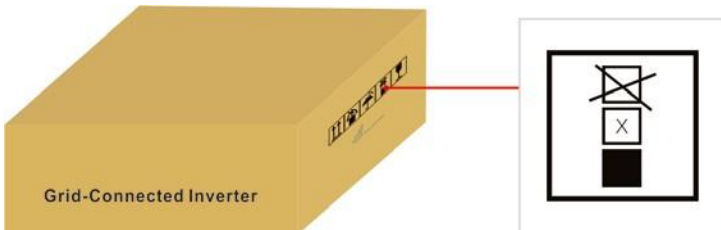

## 2. Consignes de sécurité

Une utilisation incorrecte peut entraîner des risques d'électrocution ou de brûlures. Ce manuel contient des instructions importantes à suivre lors de l'installation et de l'entretien. Veuillez lire attentivement ces instructions avant d'utiliser l'appareil et conservez-les pour vous y référer ultérieurement.







Contactez la station d'élimination des déchets dangereux la plus proche lorsque les produits ou les composants sont mis au rebut.

### 2.1 Symboles de sécurité

Les symboles de sécurité utilisés dans ce manuel, qui soulignent les risques potentiels et les informations importantes en matière de sécurité, sont énumérés ci-dessous :

	<p><b>AVERTISSEMENT :</b></p> <p>Le symbole d'AVERTISSEMENT indique des consignes de sécurité importantes qui, si elles ne sont pas correctement suivies, peuvent entraîner des blessures graves, voire mortelles.</p>
	<p><b>NOTE :</b></p> <p>Le symbole REMARQUE indique des consignes de sécurité importantes qui, si elles ne sont pas correctement suivies, peuvent entraîner des dommages ou la destruction de l'onduleur.</p>
	<p><b>ATTENTION :</b></p> <p>Le symbole ATTENTION, RISQUE DE CHOC ÉLECTRIQUE indique des consignes de sécurité importantes qui, si elles ne sont pas correctement suivies, peuvent entraîner un choc électrique.</p>
	<p><b>ATTENTION :</b></p> <p>Le symbole ATTENTION, SURFACE CHAUDE indique des consignes de sécurité qui, si elles ne sont pas correctement suivies, peuvent entraîner des brûlures.</p>

## 2.2 Instructions générales de sécurité

	<p><b>AVERTISSEMENT :</b></p> <p>Seuls les appareils conformes à la norme SELV peuvent être connectés aux interfaces RS485 et USB.</p>
	<p><b>AVERTISSEMENT :</b></p> <p>Ne connectez pas le positif (+) ou le négatif (-) de la matrice PV à la terre, cela pourrait endommager gravement l'onduleur.</p>
	<p><b>AVERTISSEMENT :</b></p> <p>Les installations électriques doivent être réalisées conformément aux normes de sécurité électrique locales et nationales.</p>
	<p><b>AVERTISSEMENT :</b></p> <p>Ne pas toucher les parties internes sous tension jusqu'à 5 minutes après la déconnexion du réseau électrique et de l'entrée PV.</p>
	<p><b>AVERTISSEMENT :</b></p> <p>Pour réduire le risque d'incendie, des dispositifs de protection contre les surintensités (OCPD) sont nécessaires pour les circuits connectés à l'onduleur.</p> <p>L'OCPD DC doit être installé conformément aux exigences locales.</p> <p>Tous les conducteurs des circuits de source et de sortie photovoltaïques doivent être déconnectés conformément à l'article 690, partie II, du NEC.</p>
	<p><b>ATTENTION :</b></p> <p>Risque d'électrocution. Ne pas retirer le couvercle. Il n'y a pas de pièces réparables par l'utilisateur à l'intérieur de l'appareil. Confier l'entretien à des techniciens qualifiés et accrédités.</p>
	<p><b>ATTENTION :</b></p> <p>Le réseau PV (panneaux solaires) fournit une tension continue lorsqu'il est exposé à la lumière du soleil.</p>



Le module photovoltaïque utilisé avec l'onduleur doit être de classe A selon la norme IEC 61730.

## 2.3 Avis d'utilisation

L'onduleur a été construit conformément aux directives techniques et de sécurité en vigueur. Utilisez l'onduleur dans des installations qui répondent aux spécifications suivantes **UNIQUEMENT** :

1. Une installation permanente est nécessaire.
2. L'installation électrique doit répondre à toutes les réglementations et normes en vigueur.
3. L'onduleur doit être installé conformément aux instructions énoncées dans ce manuel.
4. L'onduleur doit être installé conformément aux spécifications techniques correctes.
5. Pour démarrer l'onduleur, l'interrupteur principal d'alimentation du réseau (AC) doit être activé, avant que l'isolateur DC du panneau solaire ne soit activé. Pour arrêter l'onduleur, l'interrupteur principal d'alimentation du réseau

L'interrupteur (AC) doit être désactivé avant que l'isolateur DC du panneau solaire ne soit désactivé.

## 3. Vue d'ensemble

### 3.1 Affichage sur la face avant

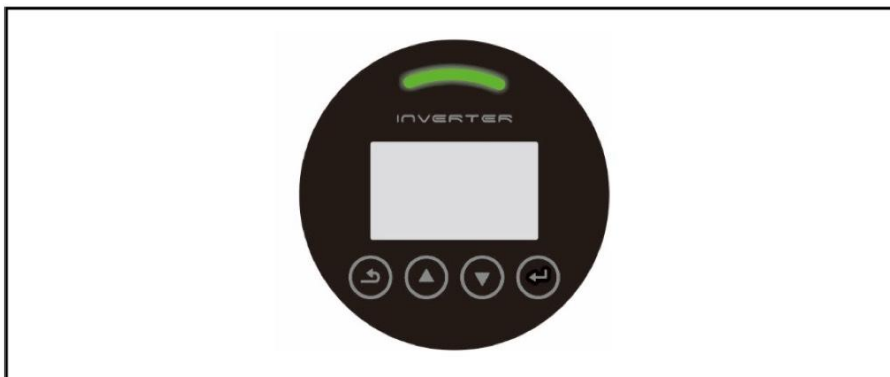

Figure 3.1 Affichage du panneau avant

### 3.2 Indicateur d'état LED

L'indicateur d'état LED peut être rouge ou vert. Lorsque le voyant est allumé, il indique qu'il y a de l'électricité. Lorsque le voyant est rouge, il indique l'état d'alarme ; lorsque le voyant est vert, il indique l'état de fonctionnement.



Lumière	Statut	Description
 ALARME	ON	Une alarme ou un défaut est détecté.
 FONCTIONNEMENT	ON	L'onduleur fonctionne correctement.
	FLASHING	Compte à rebours pour le raccordement au réseau

Tableau 3.1 Voyant d'état

## 3.3 Clavier

Le panneau avant de l'onduleur comporte quatre touches, de gauche à droite : ESC, UP, DOWN et

Touches ENTER. Le clavier est utilisé pour :

- Défilement des options affichées (touches HAUT et BAS) ;
- Accès à la modification des paramètres réglables (touches ESC et ENTER).

## 3.4 LCD

L'écran à cristaux liquides (LCD) à quatre lignes est situé sur le panneau avant de l'onduleur et affiche les informations suivantes :

- État et données de fonctionnement de l'onduleur ;
- Messages de service pour l'opérateur ;
- Messages d'alarme et indications de défaut.

Vous pouvez également obtenir des informations via WiFi / GPRS.

## 4. Installation de l'appareil

### 4.1 Choix de l'emplacement de l'onduleur

Pour choisir l'emplacement de l'onduleur, il convient de tenir compte des critères suivants :

- Ne l'installez pas dans de petits espaces fermés où l'air ne peut pas circuler librement. Pour éviter la surchauffe, veillez toujours à ce que le flux d'air autour de l'onduleur ne soit pas bloqué.
- L'exposition à la lumière directe du soleil augmente la température de fonctionnement de l'onduleur et peut entraîner une limitation de la puissance de sortie. Le fabricant recommande d'installer l'onduleur à l'abri de la lumière directe du soleil ou de la pluie.
- Pour éviter toute surchauffe, la température de l'air ambiant doit être prise en compte lors du choix de l'emplacement d'installation de l'onduleur. Le fabricant recommande d'utiliser un pare-soleil pour réduire la lumière directe du soleil lorsque la température de l'air ambiant autour de l'appareil dépasse 40°C.



Figure 4.1 Emplacements d'installation recommandés

- Installer sur un mur ou une structure solide capable de supporter le poids.
- Installer verticalement avec une inclinaison maximale de  $\pm 5^\circ$ . Si l'onduleur monté est incliné à un angle supérieur au maximum indiqué, la dissipation de la chaleur peut être inhibée et la puissance de sortie peut être inférieure à celle attendue.
- Lorsqu'un ou plusieurs onduleurs sont installés au même endroit, un espace minimum de 300 mm doit être respecté entre chaque onduleur et tout autre objet (si un auvent est ajouté, une distance de 50 cm doit également être respectée). Le bas de l'onduleur doit être à 500 mm du sol.

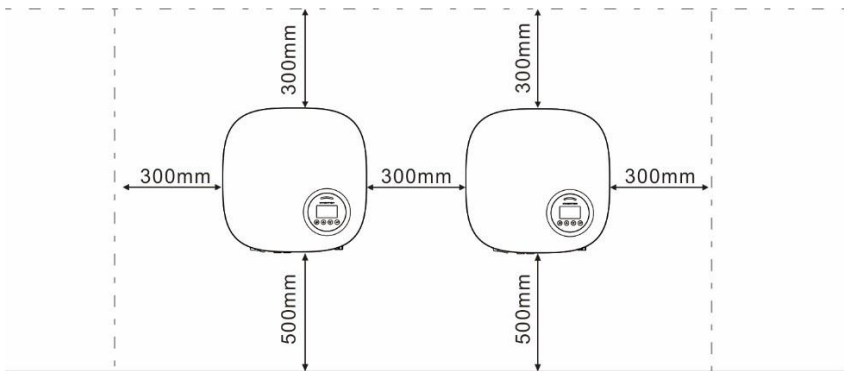

Figure 4.2 Dégagement pour le montage de l'onduleur

- La visibilité des voyants d'état LED et de l'écran LCD situés sur le panneau avant de l'onduleur doit être prise en compte.
- Une ventilation adéquate doit être assurée si le variateur doit être installé dans un espace confiné.



**NOTE :**

Rien ne doit être placé sur ou contre l'onduleur.

## 4.2 Montage de l'onduleur

Dimensions du support mural :

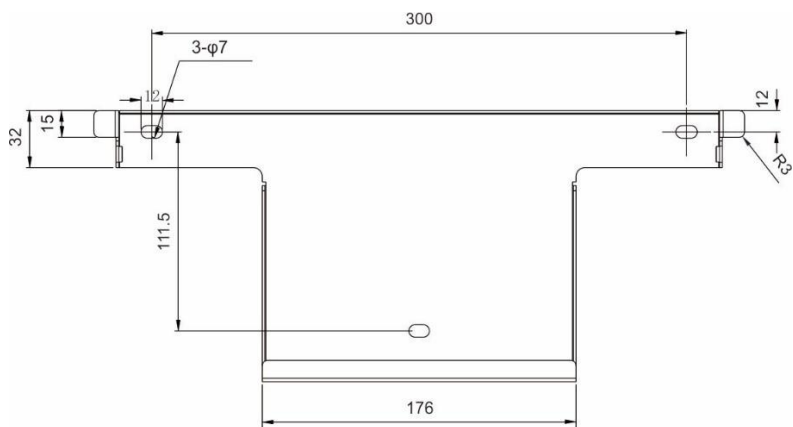

Figure 4.3 Montage mural de l'onduleur

Voir les figures 4.4 et 4.5 pour les instructions de montage de l'onduleur.

L'onduleur doit être monté verticalement.

Les étapes de montage de l'onduleur sont indiquées ci-dessous :

1. Conformément à la figure 4.2, sélectionnez la hauteur de montage du support et marquez les trous de montage. Pour les murs en briques, la position des trous doit être adaptée aux boulons d'expansion.

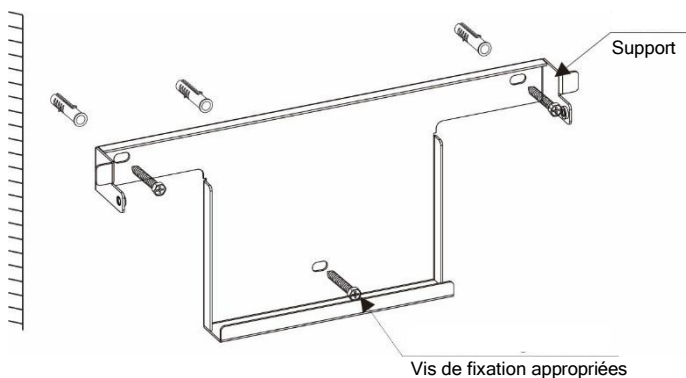



Figure 4.4 Montage mural de l'onduleur

- Assurez-vous que le support est horizontal et que les trous de montage (figure 4.4) sont marqués correctement. Percez les trous dans le mur ou le pilier selon vos repères.
- Utilisez les vis appropriées pour fixer le support au mur.

	<p><b>AVERTISSEMENT :</b> L'onduleur doit être monté verticalement.</p>
---	---

- Soulevez l'onduleur (en veillant à éviter toute tension corporelle) et alignez le support arrière de l'onduleur avec la partie convexe du support de montage. Accrochez l'onduleur au support de montage et assurez-vous qu'il est bien fixé (voir figure 4.5).

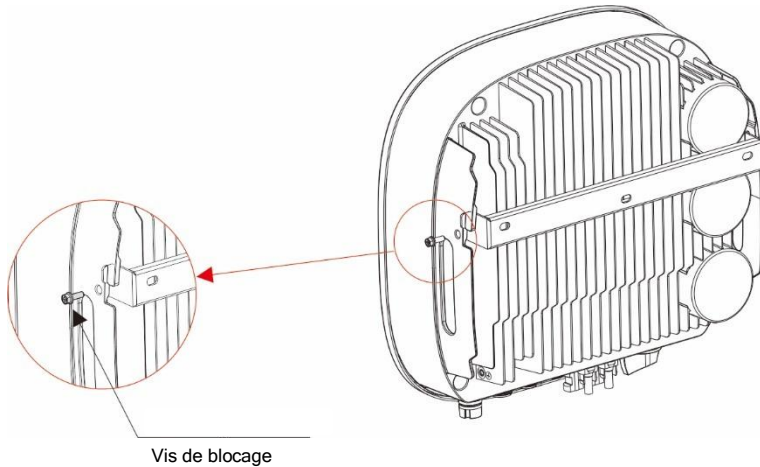

Figure 4.5 Support de montage mural



- Utiliser les vis M5\*16 en accessoire pour verrouiller l'onduleur sur le support de montage.

## 4.3 Connexions électriques

### 4.3.1 Connecter le côté PV de l'onduleur

La connexion électrique de l'onduleur doit suivre les étapes énumérées ci-dessous :

1. Mettez l'interrupteur principal de l'alimentation du réseau (AC) sur OFF.
2. Mettez l'isolateur DC hors tension.
3. Assembler le connecteur d'entrée PV à l'onduleur.

	Vérifiez que la polarité du câble de connexion de la chaîne photovoltaïque est correcte et que la tension en circuit ouvert ne dépasse pas la limite supérieure de la valeur d'entrée de l'onduleur de 600 V, quelles que soient les conditions.
	Ne connectez pas le pôle positif ou négatif de la matrice PV à la terre, cela pourrait endommager gravement l'onduleur.
	Avant la connexion, assurez-vous que la polarité de la tension de sortie de la matrice PV correspond aux symboles "DC+" et "DC-".

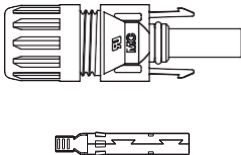

Figure 4.6 Connecteur DC+

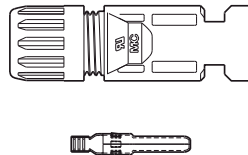
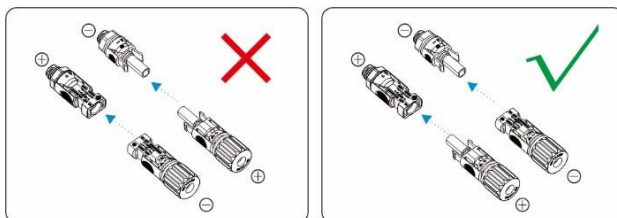

Figure 4.7 Connecteur DC-



Vérifier la polarité positive et négative des chaînes PV et connecter les connecteurs PV aux bonnes bornes. De graves dommages à l'onduleur et une surchauffe des connecteurs peuvent survenir.



Veuillez utiliser un câble DC approuvé pour le système PV.

Type de câble	Section transversale (mm <sup>2</sup> )	
	Gamme	Valeur recommandée
Câble PV générique de l'industrie (modèle PV1-F)	4.0-6.0 (12-10AWG)	4,0 (12AWG)

Les étapes d'assemblage des connecteurs DC sont les suivantes :

1. Dénuder le fil DC sur environ 7 mm, démonter l'écrou borgne du connecteur.

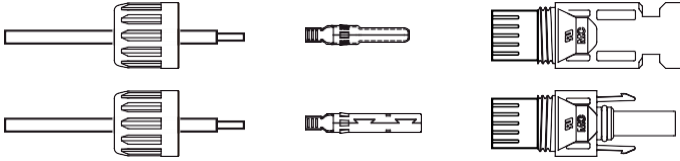

Figure 4.8 Démontage de l'écrou du capuchon de connecteur

2. Insérer le fil dans l'écrou borgne du connecteur et dans la broche de contact.

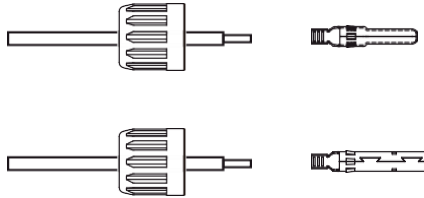

Figure 4.9 Insérer le fil dans le connecteur Écrou borgne et broche de contact

3. Sertir la broche de contact sur le fil à l'aide d'une pince à sertir appropriée.

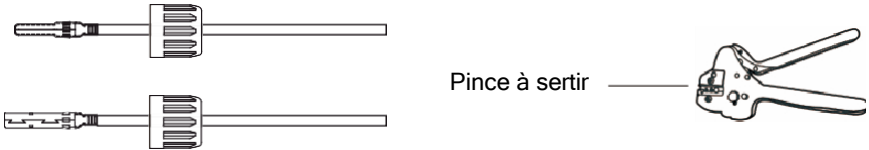

Figure 4.10 Sertir la broche de contact sur le fil

4. Insérer la broche de contact dans la partie supérieure du connecteur et visser l'écrou borgne sur la partie supérieure du connecteur.

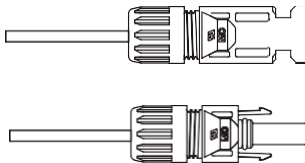

Figure 4.11 Connecteur avec écrou borgne vissé

5. Connectez ensuite les connecteurs DC à l'onduleur. Un petit clic confirme la connexion.

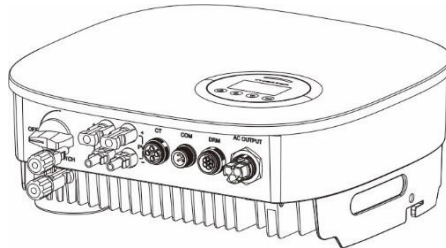

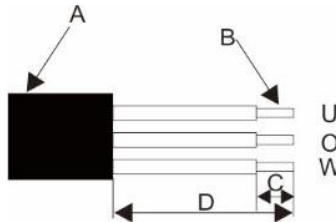

Figure 4.12 Raccordement des connecteurs DC à l'onduleur

### 4.3.2 Connexion de la sortie AC

Pour toutes les connexions AC, il est nécessaire d'utiliser un câble 105 XJ de 4 à 10 mm<sup>2</sup>. Veillez à ce que la résistance du câble soit inférieure à 1 ohm. Si la longueur du câble est supérieure à 20 m, il est recommandé d'utiliser un câble de 10 mm<sup>2</sup>.

	<p><b>AVERTISSEMENT :</b></p> <p>Les symboles "L", "N", "PE" sont marqués à l'intérieur du connecteur. PE " " marqués à l'intérieur du connecteur, le fil de ligne du réseau doit être connecté à la borne " L " ; le fil neutre du réseau doit être connecté à la borne " N " ; la terre du réseau doit être connectée à la borne " PE ".</p>
---	--



Objet	Description	Valeur
A	Diamètre extérieur	12mm à 18mm
B	Section du conducteur en cuivre	4mm <sup>2</sup> à 10mm <sup>2</sup>
C	Longueur de dénudage des conducteurs isolés	environ 13 mm
D	Longueur de dénudage de la gaine extérieure du câble AC	environ 53 mm

Le conducteur PE doit être 10 mm plus long que les conducteurs L et N.

b. Insérer le conducteur dans l'embout approprié selon DIN 46228-4 et sertir le contact.



c. Dévisser l'écrou tournant de la douille filetée et enfiler l'écrou tournant et la douille filetée sur le câble AC.

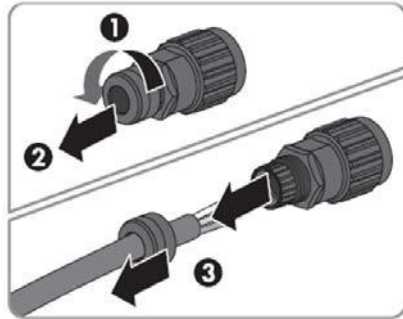

d. Insérez les conducteurs sertis L, N et PE dans les bornes correspondantes et serrez la vis à l'aide d'un tournevis à clé hexagonale (taille : 2,5, 1,2~2,0 N.m). Assurez-vous que tous les conducteurs sont bien en place dans les bornes à vis de l'insert de la douille.



e. Visser l'écrou pivotant sur le manchon fileté. Cette opération permet de sceller le connecteur AC et de soulager la tension du câble AC. Pour ce faire, tenez fermement l'insert de la douille par le capuchon de verrouillage. Cela permet de s'assurer que l'écrou pivotant peut être vissé fermement sur la douille filetée.

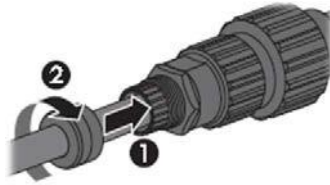

f. Assembler l'obturateur et l'adaptateur comme sur l'image ci-dessous, pousser l'adaptateur et l'obturateur à la main jusqu'à ce qu'un "clic" se fasse entendre ou ressentir.



g. Branchez le connecteur AC dans la prise pour la connexion AC à la main jusqu'à ce que vous entendiez ou sentiez un "clic".

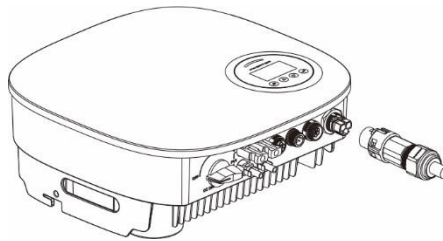

Figure 4.13 Raccordement du connecteur AC à l'onduleur



Note : Connexion pour un réseau à deux phases.

En cas de connexion à une phase séparée 208/220/240V, veuillez connecter L1 à la borne "L", L2 à la borne "N". Connecter également la terre à la borne de mise à la terre.

### 4.3.3 Connexion à la terre externe

Une connexion de mise à la terre externe est prévue sur le côté droit de l'onduleur. Préparer les cosses OT. Utiliser l'outillage approprié pour sertir la cosse sur la borne.

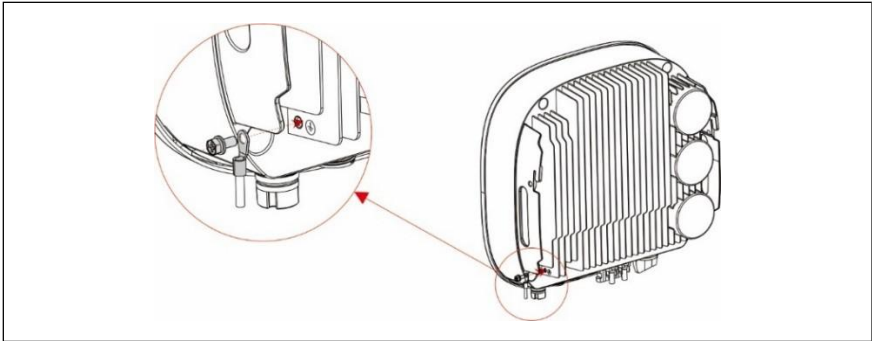

Figure 4.14 Raccordement du conducteur de mise à la terre externe



**Remarque :** En cas de défaut à la terre, la machine ne peut pas être connectée au réseau, le voyant rouge s'allume et l'écran LCD affiche le code de défaut F07 jusqu'à ce que le défaut soit résolu.

#### 4.3.4 Max, dispositif de protection contre les surintensités (OCPD)

Pour protéger les conducteurs de connexion au réseau PV et AC de l'onduleur, Le fabricant recommande d'installer des disjoncteurs qui protègent contre les surintensités. Le tableau suivant définit les valeurs nominales OCPD pour les onduleurs monophasés BOURGEOIS GLOBAL.

Onduleur	Tension de sortie nominale (V)	Courant de sortie max (A)	Dispositif de protection courant (A)
BGOC-8000-M-2S	230	35	50

Tableau 4.3 Niveau OCPD du réseau électrique

Onduleur	Tension continue nominale (V)	Intensité par entrée max (A)	Courant de court-circuit max (A)
BGOC-8000-M-2S	380	16	25

Tableau 4.4 Valeurs nominales de l'OCPD PV

### 4.3.5 Connexion de surveillance de l'onduleur

L'onduleur peut être surveillé par Wi-Fi ou GPRS. Tous les dispositifs de communication BOURGEOIS GLOBAL sont en option. Pour les instructions de connexion, veuillez vous référer aux manuels d'installation des dispositifs de surveillance BOURGEOIS GLOBAL.

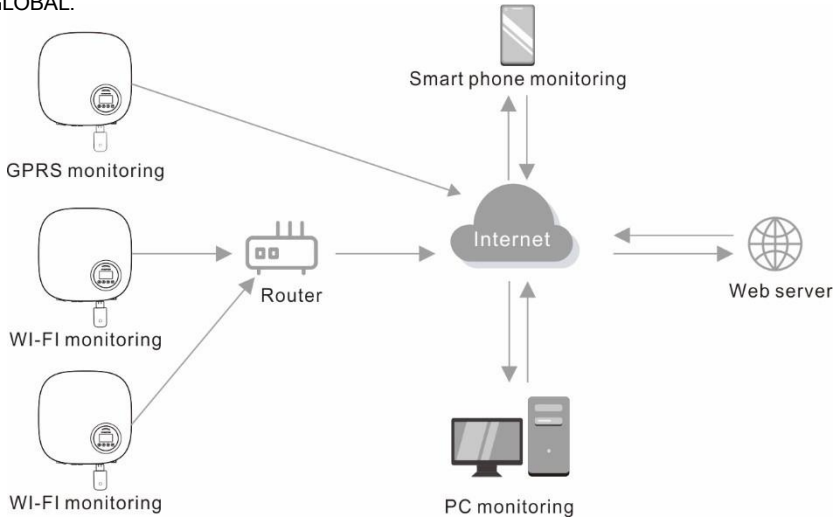

Figure 4.15 Fonction de communication

L'onduleur est équipé de ports de communication standard RS485 et WLAN/GPRS. Le port de communication RS485 est principalement utilisé pour la mise à jour du logiciel, tandis que le port de communication WLAN/GPRS est destiné à la surveillance sans fil de l'onduleur.

Épingle	Description	Épingle	Description
1	VCC	3	485A
2	GND	4	485B

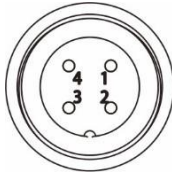
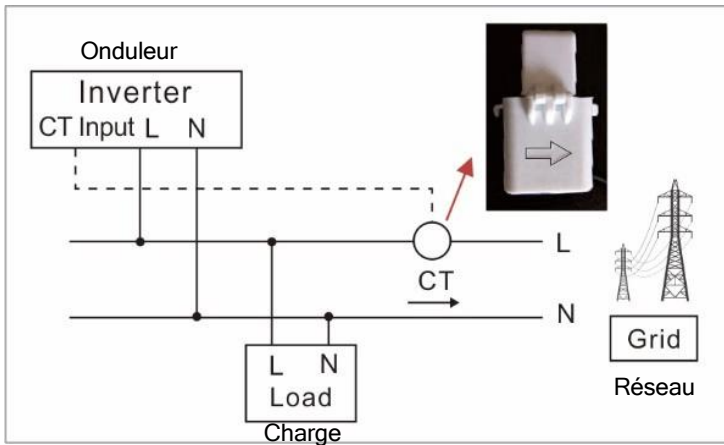

Figure 4.21 Port WLAN/GPRS de l'onduleur

### 4.3.6 Connexions CT

Cet onduleur est doté d'une fonction intégrée de limitation des exportations. Pour utiliser cette fonction, un TC doit être installé. Si vous utilisez le TC, veuillez-vous référer à l'image ci-dessous. Le TC doit être installé autour du conducteur sous tension du côté du réseau de l'unité d'alimentation principale. Utilisez la flèche d'indication du flux directionnel sur le TC pour vous assurer qu'il est installé dans la bonne orientation. La flèche doit être orientée vers le réseau et non vers la charge.



Épingle	Description	Épingle	Description
1	Électrode positive TC	3	NC
2	Pôle négatif du TC	4	NC

Veuillez suivre la figure ci-dessous pour assembler le connecteur CT.

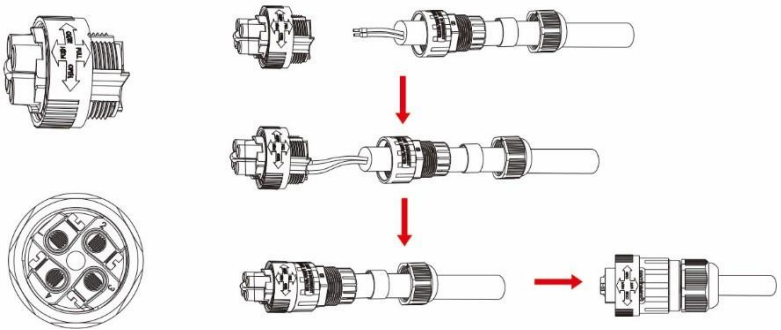

Figure 4.16 Connecteur CT

### 4.3.7 Connexions au port DRED (en option)

DRED signifie dispositif d'activation de la réponse à la demande. La norme AS/NZS 4777.2:2015 exige que les onduleurs prennent en charge le mode de réponse à la demande (DRM). Cette fonction est réservée aux onduleurs conformes à la norme AS/NZS 4777.2:2015. L'onduleur BGOC est entièrement conforme à tous les DRM. Une borne 6P est utilisée pour la connexion DRM.

Épingle	Description	Épingle	Description
1	DRM 1/5	4	DRM 4/8
2	DRM 2/6	5	Ref Gen
3	DRM 3/7	6	Com / DRM 0

Veuillez suivre la figure ci-dessous pour assembler le connecteur DRM.

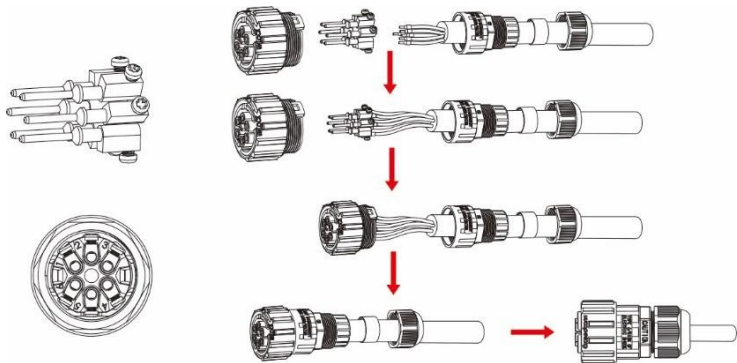

Figure 4.17 Connecteur DRM

## 5. Démarrage et arrêt

### 5.1 Démarrage de l'onduleur

Pour démarrer l'onduleur, il est important de suivre scrupuleusement les étapes suivantes :

1. Commencer par mettre l'interrupteur DC sur ON. Si la tension des panneaux photovoltaïques est supérieure à la tension de démarrage, l'onduleur se met en marche. L'indicateur d'état LED s'allume.
2. Mettre l'interrupteur principal (AC) de l'alimentation du réseau sur ON.
3. Lorsque les côtés DC et AC alimentent l'onduleur, celui-ci est prêt à produire de l'électricité. Dans un premier temps, l'onduleur vérifie ses paramètres internes et les paramètres du réseau AC, afin de s'assurer qu'ils se situent dans les limites acceptables. En même temps, le voyant vert clignote et l'écran LCD affiche l'information INITIALISATION.
4. Après 60 à 300 secondes (en fonction des exigences locales), l'onduleur commence à produire de l'électricité. Le voyant vert s'allume en permanence et l'écran LCD affiche GENERATING.



**AVERTISSEMENT :**

Ne touchez pas la surface lorsque l'onduleur fonctionne. Elle peut être chaude et provoquer des brûlures.

### 5.2 Arrêt de l'onduleur

Pour arrêter l'onduleur, les étapes suivantes doivent être suivies à la lettre :

1. Mettre l'interrupteur principal de l'alimentation (AC) sur OFF.
2. Attendez 30 secondes. Mettez l'interrupteur DC sur OFF. Toutes les LED de l'onduleur s'éteindront au bout d'une minute.

## 6. Fonctionnement

En fonctionnement normal, l'écran affiche alternativement diverses informations d'état (voir figure 6.1). Il est également possible de faire défiler les écrans manuellement en appuyant sur les touches HAUT et BAS.

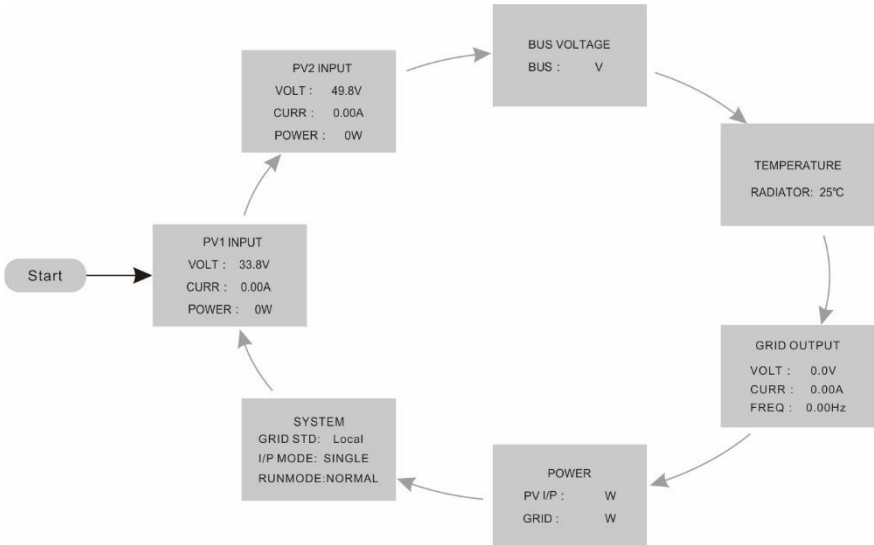

Figure 6.1 Vue d'ensemble des opérations

### Écran de verrouillage

En appuyant sur la touche ENTER, vous verrouillez (figure 6.2(a)) ou déverrouillez (figure 6.2 (b)) l'écran.

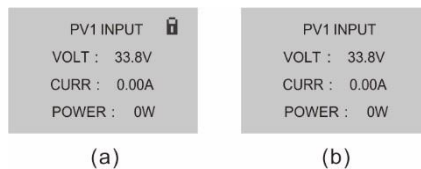

Figure 6.2 Verrouillage et déverrouillage de l'écran LCD

### Menu principal

Appuyez sur la touche ESC pour accéder au menu principal, il y a trois sous-menus dans le menu principal (voir figure 6.3):

```

--USER--
→1 : SETUP
  2 : INQUIRE
  3 : STATISTIC
    
```

Figure 6.3 Menu principal

## 6.1 Configuration - Réservé aux techniciens

	<p><b>NOTE :</b></p> <p>L'accès à cette zone est réservé aux techniciens qualifiés et accrédités.</p> <p>Entrer dans le menu "SETUP" et demander le mot de passe.</p>
---	---

Sélectionnez "SETUP" dans le menu principal. L'écran demandera le mot de passe comme ci-dessous.

```

--PASSWORD--
INPUT : XXXXX
    
```

Figure 6.4 Saisir le mot de passe

Le mot de passe par défaut est "00000". Appuyez sur "ENTER" pour déplacer le curseur vers l'arrière ou confirmer le réglage, appuyez sur "up" / "DOWN" pour sélectionner le numéro, appuyez sur "ESC" pour déplacer le curseur vers l'avant ou revenir au menu principal. Après avoir saisi le mot de passe correct, le menu principal affiche un écran et permet d'accéder aux informations suivantes, vous pouvez également continuer à accéder au niveau de menu suivant. Le mot de passe peut être modifié à l'aide du point 11.

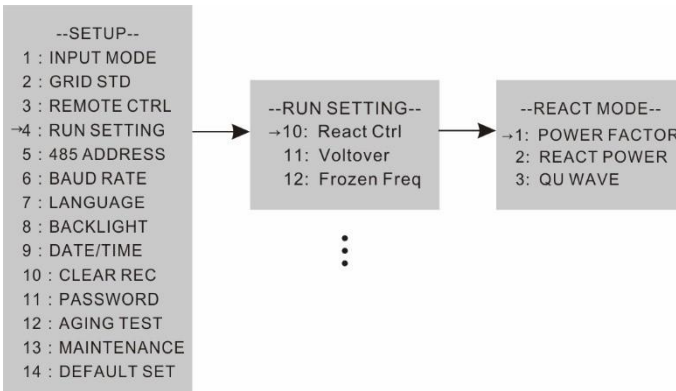



**NOTE :**

Le mode "POWER FACTOR" est sélectionné par défaut, et le mode "QU WAVE" ou d'autres modes peuvent être sélectionnés à partir de cette page.

### 6.1.1 Régler la date et l'heure

Réglez l'heure et la date après avoir démarré l'onduleur pour la première fois.

```
--DATE/TIME--  
DATE : 2020-06-06  
TIME : 10 : 01 : 12  
WEEK : 6
```

*Figure 6.5 Régler la date et l'heure*

## 6.2 Renseignement

Les sous-menus suivants s'affichent lorsque le menu Enquête est sélectionné.

Continuer pour accéder au niveau de menu suivant.

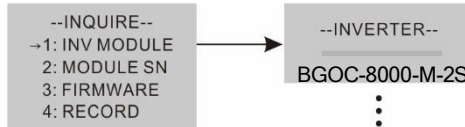

## 6.3 Statistiques

Sélectionnez Statistiques dans le menu principal pour accéder aux options suivantes.

Continuer pour accéder au niveau de menu suivant.

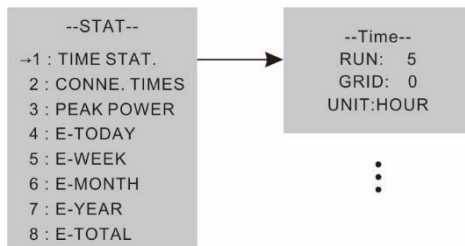

## 7. L'entretien

L'onduleur ne nécessite pas d'entretien régulier. Toutefois, le nettoyage de la poussière sur le dissipateur thermique aidera l'onduleur à dissiper la chaleur et augmentera sa durée de vie. La poussière peut être enlevée à l'aide d'une brosse douce.

	<p><b>ATTENTION :</b></p> <p>Ne touchez pas la surface de l'onduleur lorsqu'il fonctionne. Certaines parties de l'onduleur peuvent être chaudes et provoquer des brûlures.</p> <p>Mettez l'onduleur hors tension (voir section 5.2) et attendez qu'il refroidisse avant de procéder à toute opération d'entretien ou de nettoyage.</p>
---	--

L'écran LCD et les voyants d'état LED peuvent être nettoyés avec un chiffon humide s'ils sont trop sales pour être lus.

	<p><b>NOTE :</b></p> <p>N'utilisez jamais de solvants, de produits abrasifs ou corrosifs pour nettoyer l'onduleur.</p>
---	--

## 8. Recherche de pannes

L'entretien de l'onduleur est très facile. En cas de problème, veuillez d'abord vous référer à la procédure de dépannage suivante, puis contactez votre distributeur local si le problème ne peut être résolu par vous-même.

La fiche suivante énumère quelques questions de base que l'on peut rencontrer au cours de l'opération.

Message d'alarme	Description de l'échec	Solution
F00-F03	La tension et la fréquence du courant alternatif sont trop élevées ou trop basses.	<ol style="list-style-type: none"> <li>1. Vérifier si la tension du réseau est suffisante. conforme aux normes de sécurité locales</li> <li>2. Vérifiez que la ligne de sortie AC est correctement connectée. Vérifiez que la tension de sortie est normale.</li> <li>3. Déconnecter l'entrée PV et redémarrer l'onduleur et vérifier si.</li> </ol>
F04-F05	La tension du bus est trop élevée ou trop basse.	<ol style="list-style-type: none"> <li>1. Vérifier le réglage du mode d'entrée</li> <li>2. Déconnecter l'entrée PV, redémarrer l'onduleur et vérifier si le défaut persiste.</li> </ol>
F06	Déséquilibre de la tension du bus	<ol style="list-style-type: none"> <li>1. Veuillez vérifier le réglage du mode d'entrée.</li> <li>2. Déconnecter l'entrée PV, redémarrer l'onduleur et vérifier si le défaut persiste.</li> <li>3. Le défaut persiste après le redémarrage. S'il vous plaît contacter le revendeur</li> </ol>
F07	Isolation impédance Défaut	<ol style="list-style-type: none"> <li>1. Déconnecter l'entrée PV, redémarrer l'onduleur et vérifier si le défaut persiste.</li> <li>2. Mesurer l'impédance de PV+/PV- à la terre pour savoir si elle est supérieure à 500KΩ.</li> </ol>
F08	Courant d'entrée élevé	<ol style="list-style-type: none"> <li>1. Veuillez vérifier le réglage du mode d'entrée.</li> <li>2. Déconnecter l'entrée PV, redémarrer l'onduleur et vérifier si le défaut persiste.</li> </ol>

F09	Courant matériel élevé	1. Déconnecter l'entrée PV et redémarrer l'onduleur après quelques minutes et vérifier si le défaut persiste.
F10	Courant de l'onduleur élevé	1. Déconnecter l'entrée PV et redémarrer l'onduleur après quelques minutes et vérifier si le défaut persiste.
F11	Onduleur DC Haut actuel	1. Déconnecter l'entrée PV et redémarrer l'onduleur après quelques minutes et vérifier si le défaut persiste.
F12	Sur Température ambiante	1. Déconnecter l'entrée PV et refroidir l'onduleur, puis redémarrer l'onduleur pour voir s'il revient à un fonctionnement normal. 2. Veuillez vérifier si la température ambiante ne dépasse pas la température de fonctionnement.
F13	Température du radiateur Haut	1. Déconnecter l'entrée PV et refroidir l'onduleur, puis redémarrer l'onduleur pour voir s'il revient à un fonctionnement normal. 2. Veuillez vérifier si la température ambiante ne dépasse pas la température de fonctionnement.
F14	Défaut du relais AC	1. Déconnecter l'entrée PV, redémarrer l'onduleur et vérifier si le défaut persiste.
F15	PV Tension d'entrée basse	1. Veuillez vérifier la configuration de l'entrée PV, l'une des entrées PV est inactive lorsque l'onduleur est réglé sur le mode parallèle. 2. Déconnecter l'entrée PV, redémarrer l'onduleur et vérifier si le défaut persiste.
F16	Désactivation de la télécommande	1. L'onduleur est en état d'arrêt à distance, l'écran d'affichage de l'état de l'onduleur s'affiche. L'onduleur peut être éteint ou allumé à distance par un logiciel de surveillance.
F18	Communication SPI Défaut	1. Déconnecter l'entrée PV, redémarrer l'onduleur et vérifier si le défaut persiste.

F20	Courant de fuite élevé	<ol style="list-style-type: none"> <li>1. Déconnecter l'entrée PV, redémarrer l'onduleur et vérifier si le défaut persiste.</li> <li>2. Vérifier si le câble AC et la ligne d'entrée PV ont une isolation anormale.</li> </ol>
F21	Courant de fuite Self-Vérification de l'échec	<ol style="list-style-type: none"> <li>1. Déconnecter l'entrée PV, redémarrer l'onduleur et vérifier si le défaut persiste.</li> <li>2. Contactez votre distributeur local si le problème persiste.</li> </ol>
F22	Tension de cohérence Défaut	<ol style="list-style-type: none"> <li>1. Déconnecter l'entrée PV, redémarrer l'onduleur et vérifier si le défaut persiste.</li> <li>2. Contactez votre distributeur local si le problème persiste.</li> </ol>
F23	Cohérence Fréquence Défaut	<ol style="list-style-type: none"> <li>1. Déconnecter l'entrée PV, redémarrer l'onduleur et vérifier si le défaut persiste.</li> <li>2. Contactez votre distributeur local si le problème persiste.</li> </ol>
F24	Défaut de fonctionnement du DSP	<ol style="list-style-type: none"> <li>1. Déconnecter l'entrée PV, redémarrer l'onduleur et vérifier si le défaut persiste.</li> <li>2. Contactez votre distributeur local si le problème persiste.</li> </ol>
F26	Défaut IGBT	<ol style="list-style-type: none"> <li>1. Déconnecter l'entrée PV, redémarrer l'onduleur et vérifier si le défaut persiste.</li> <li>2. Contactez votre distributeur local si le problème persiste.</li> </ol>
F32	Communication DSP Perdu	<ol style="list-style-type: none"> <li>1. Déconnecter l'entrée PV, redémarrer l'onduleur et vérifier si le défaut persiste.</li> <li>2. Contactez votre distributeur local si le problème persiste.</li> </ol>

Tableau 8.1 Recherche de pannes

	<p><b>NOTE :</b></p> <p>Si l'onduleur affiche l'un des messages d'alarme énumérés dans le tableau 8.1, mettez-le hors tension (reportez-vous à la section 5.2 pour arrêter votre onduleur) et attendez 5 minutes avant de le redémarrer</p>
---	---

(reportez-vous à la section 5.1 pour démarrer votre onduleur). Si la panne persiste, veuillez contacter votre distributeur local ou le centre de service. Veuillez garder à portée de main les informations suivantes avant de nous contacter.

1. Numéro de série de l'onduleur ;
2. Le distributeur/revendeur de l'onduleur (si disponible) ;
3. Date d'installation.
4. La description du problème (c'est-à-dire le message d'alarme affiché sur l'écran LCD et l'état des voyants d'état LED. D'autres relevés obtenus à partir du sous-menu Information seront également utiles.);
5. Configuration de l'installation photovoltaïque (par exemple, nombre de panneaux, capacité des panneaux, nombre de chaînes, etc ;)
6. Vos coordonnées.

## 9. Spécifications

### Paramètres techniques de l'onduleur Tableau

Spécifications du modèle	BGOC-8000-M-2S
Max. Puissance DC	10400W
Max. Tension continue	600Vd.c.
Tension continue nominale	380Vd.c.
Plage de tension MPPT	80-560Vd.c.
Nombre de trackers MPPT	2
Entrée par tracker MPPT	1
Courant d'entrée max. par tracker MPPT	16Ad.c.
Courant de court-circuit PV	25Ad.c.
Puissance de sortie nominale	8000W
Puissance de sortie max	8000W
Puissance apparente max	8000VA
Tension AC nominale	230Va.c.
Fréquence nominale du réseau AC	50Hz
Courant de sortie max.	35Aa.c.
Courant d'appel	<35Aa.c.
Courant de défaut de sortie max.	102Ad.c.
Courant de retour maximal de l'onduleur vers le réseau	0Ad.c.
Protection contre les surintensités de sortie max.	62Ad.c.
Facteur de puissance de sortie	~1 (ajustable de 0,8 en Avance à 0,8 en retard)
THDI	<3%
Topologie	Transformateur en moins
Efficacité maximale	98.3%
Euro-eta	97.9%
Dimensions (L / L / P)	380*380*150mm

Spécifications du modèle	BGOC-8000-M-2S
Poids (KG)	13
Plage de température de fonctionnement	-25 °C~+60 °C
Humidité relative	0-100%
Altitude de fonctionnement	≤4000m
Émission de bruit (typique)	≤ 45dB
Concept de refroidissement	Naturel
Indice de protection	IP65
Classe de protection	I
Catégorie de surtension (PV/AC)	II/III
Degré de pollution	2
Interface utilisateur	LCD
Communication	RS485/WIFI/GPRS(4G)

## 10. Assurance de la qualité

Si le produit présente des défauts pendant la période de garantie, la société ou son partenaire fournira un service gratuit ou remplacera le produit par un nouveau.

### Preuves

Pendant la période de garantie, le client doit fournir la facture et la date d'achat du produit. En outre, la marque sur le produit doit être intacte et lisible. Dans le cas contraire, la société a le droit de refuser d'honorer la garantie de qualité.

### Conditions

- Après remplacement, les produits non qualifiés sont traités par la société.
- Le client accorde à la société ou à son partenaire un délai raisonnable pour réparer l'appareil défectueux.

### Exclusion de responsabilité

Dans les circonstances suivantes, la société a le droit de refuser d'honorer la garantie de qualité :

- La période de garantie gratuite pour l'ensemble de la machine/des composants a expiré.
- L'appareil a été endommagé pendant le transport.
- L'appareil est mal installé, remis en place ou utilisé.
- L'appareil fonctionne dans un environnement difficile, comme décrit dans ce manuel.
- Le défaut ou le dommage est causé par l'installation, la réparation, la modification ou le démontage effectué par un prestataire de services ou un personnel ne provenant pas de la société ou de son partenaire autorisé.
- Le défaut ou le dommage est dû à l'utilisation d'un produit non standard ou non de la société.

### Composants ou logiciels.

- La plage d'installation et d'utilisation dépasse les stipulations des normes internationales pertinentes.
- Les dommages sont causés par des facteurs naturels inattendus.

Pour les produits défectueux dans l'un des cas ci-dessus, si le client demande une maintenance, un service de maintenance payant peut être fourni sur la base du jugement de la société.